

BV - 7406

Motori **Meccanici da Lavoro**

Descrizione Motore

Motore base Valmet, ciclodiesel, iniezione detta 6 cilindri in linea. Raffreddato ad acqua dolce con scambiatore di calore. Due testate fissate a monoblocco con bulloni a "stiramento" (non richiedono successivi serraggi). Due valvole in testa per cilindro, camicie cilindri sostituibili tipo a umido. I motori BV 7406 sono disponibili in 4 versioni:

- **AN** = aspirazione naturale;
- **TS** = turbo sovralimentato;
- **TSI** = turbo sovralimentato con intercooler;
- **TSIP** = turbo sovralimentato con intercooler potenziato;

Questa nuova serie con cilindrata unitaria di Dm3 1,23 rispetta con buon margine le normative anti-inquinamento ECE 24 e R-49 e assicura combustione completa con ridotte emissioni di fumi e, in particolare ridotta rumorosità, economia nei consumi di gasolio, oltre all'elevata affidabilità e facilità di avviamento. I motori della serie BV 7406, sono eccezionalmente robusti e semplici. Essi offrono sicurezza di funzionamento ed economia di esercizio veramente rimarchevoli. Vengono utilizzati laddove si richieda un motore sicuro e generoso come nelle barche da pesca, scialuppe di salvataggio, battelli per servizio pubblico ecc. nonché come ausiliario nelle barche a vela e da diporto.

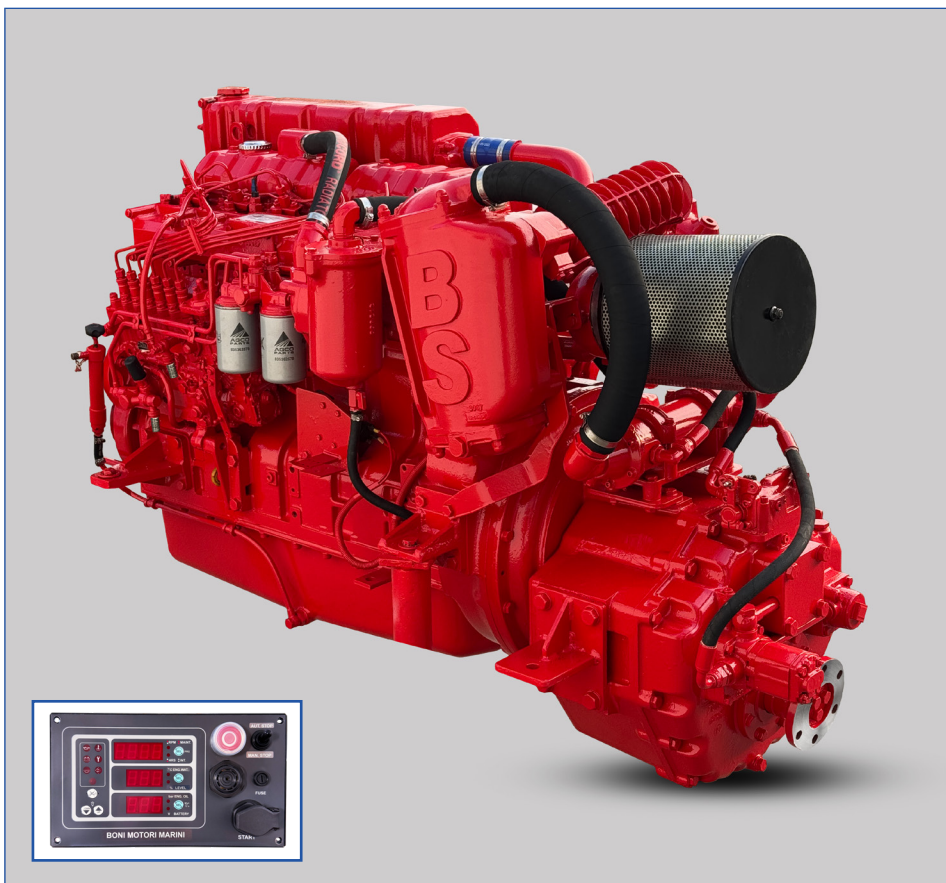

Dati Base	BV - 7406 - AN	BV - 7406 - TS	BV - 7406 - TSI
N. cilindri/cilindrata	6/7.4	6/7.4	6/7.4
Alesaggio per corsa mmxmm	108 x 134	108 x 134	108 x 134
Aspirazione	Naturale	Turbo	Turbo Intercooler
N. supporti di banco	7	7	7
Rapporto di compressione	16:1	16:1	16:1
Ordine di accensione	1-5-3-6-2-4	1-5-3-6-2-4	1-5-3-6-2-4
Senso di rotazione visto dal volano	Antiorario	Antiorario	Antiorario
Consumo specifico gr. CV/h	155	150	150
Peso a secco al volano Kg.	680	690	725

Equipaggiamenti

STANDARD

- Pompa iniezione Bosch in linea con regolatore meccanico di giri
- Iniettori
- Turbo compressore
- Intercooler
- Filtro gasolio
- Filtro olio
- Filtro aria
- Astina livello olio
- Alternatore da 55 A
- Motorino d'avviamento 3 kW
- Campana SAE 1-2-3
- Staffe rigide anteriori e posteriori
- Carter protezione cinghie anteriori
- Pompa acqua mare
- Scambiatore di calore olio
- Quadro digitale Pine
- Cablaggio elettrico 8 mt
- Vaschetta di compensa con kit montaggio
- Pompa estrazione olio manuale dalla coppa
- Raiser scarico

OPZIONALE

- Riduttori
- Invertitori
- Riduttori marini per eliche a passo variabile
- Linee d'asse
- Eliche
- Prese di forza
- Supporti antivivier
- Regolatore di giri elettronico
- Prefiltro gasolio
- Filtro decantatore acqua
- Keel cooler

Potenze

Potenze uso continuo	kW	CV	RPM
BV - 7406 - AN	110,3	150	2200
BV - 7406 - TS	154	210	2400
BV - 7406 - TSI	184	250	2400

Potenza Commerciale

BV - 7406 - TSIP	257	350	2400
------------------	-----	-----	------

Disegni Tecnici

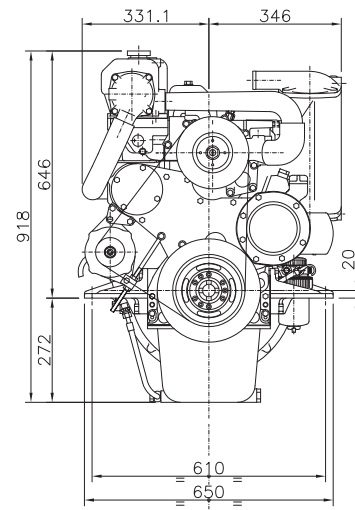
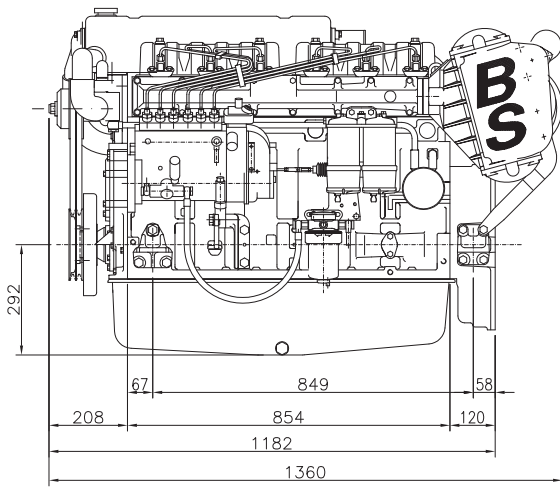

Curve di Potenza

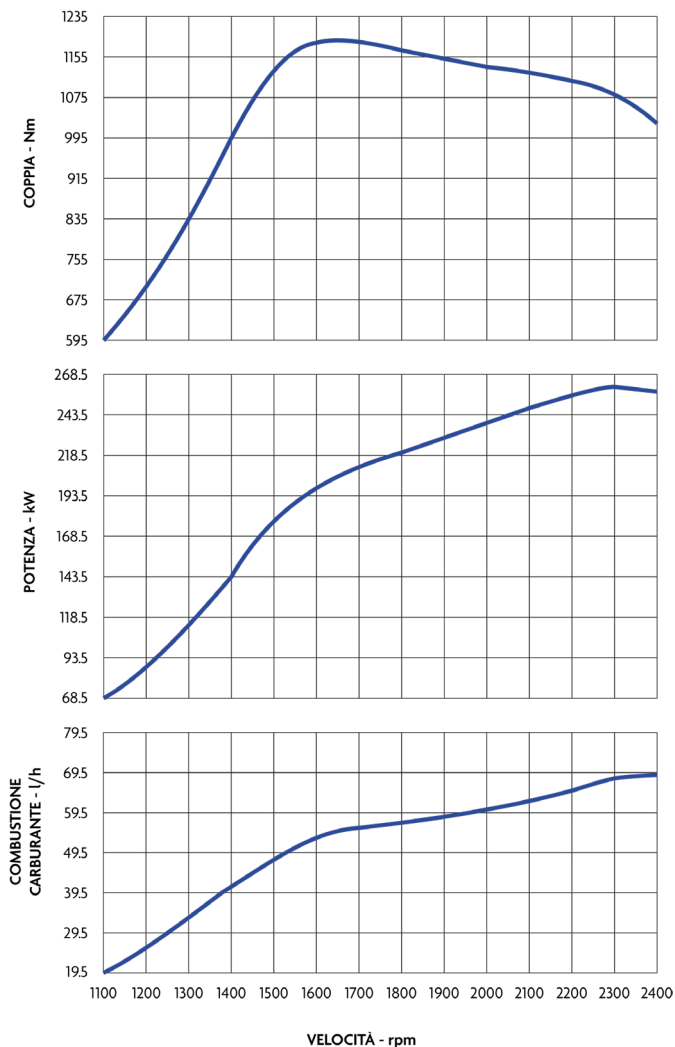

Caratteristiche Costruttive

- **Blocco cilindri** in ghisa;
- **Testate cilindri** con condotti di aspirazione;
- **Valvole**, due per cilindro;
- **Albero a camme** comandato ad ingranaggi;
- **Camice cilindri** intercambiabili;
- **Pistoni** in alluminio;
- **Bielle** in acciaio forgiato;
- **Albero a gomiti** in acciaio speciale;
- **Circuito di lubrificazione** con pompa ad ingranaggi, scambiatore di calore olio, valvola di regolazione pressione, filtri olio con bypass per intasamento della cartuccia;
- **Raffreddamento** a circuito chiuso con scambiatore di calore a fascio tubiero, serbatoio di compensa, pompa centrifuga, pompa autoadescante, zinchi sul circuito acqua mare;
- **Collettore gas di scarico** raffreddato ad acqua di camicia;
- **Sovralimentazione** turbo con chiocciola raffreddata dall'acqua;
- **Intercooler**, scambiatore di calore per il raffreddamento ad aria, raffreddata con acqua di mare;
- **Volano** 11,5" - 14"
- **Circuito elettrico**, tensione 24V, alternatore a 55 A, motorino d'avviamento 3kW;
- **Pompa iniezione** Bosch, in linea con regolatore meccanico di giri, iniettori assicurano un'ottima polverizzazione e distribuzione del gasolio;

