

**MOTORE DIESEL PER APPLICAZIONE MARINA**

# BK 4.1999

**POTENZE USO PESCA**

BK 4.1999 AN	CV	KW	RPM
<b>potenze min.</b>	35.2	26.0	2597
<b>potenze max.</b>	41.6	30.6	2600

**Equipaggiamento standard**

Quadro strumenti digitale con cavo prolunga

Motorino avviamento 12 Volt – 2,0 Kw

Alternatore 12 Volt – 50 Amp.

Pompa estrazione olio dalla coppa

**DATI BASE**

Modello Motore	BK 4.1999 AN
Tipo	Motore diesel 4 tempi
N. cilindri/ cilindrata (dm <sup>3</sup> )	4 / 1.999
Alesaggio per corsa (mm x mm)	83 x 92.4
Aspirazione	naturale
Rapporto di compressione	22:1
Ordine di accensione	1-3-4-2
Peso motore a secco	255 Kg

# BONI MARINE ENGINES

### Caratteristiche generali

Sistema di combustione Iniezione indiretta  
 Direzione di rotazione Antiorario, vista lato volano  
 Anticipo iniezione 18°

### Performance

Massimo n. di giri a vuoto 2900 rpm  
 Minimo n. di giri a vuoto 850 rpm

### Sistema di combustione

Pompa iniezione Mini pompa Bosch tipo K  
 Regolatore Tipo meccanico  
 Pressione iniezione 13.7 MPa

### Circuito di lubrificazione

Lubrificante SAE 15W-40, ACEA E 4 o superiore

Capacità 8.0 litri

### Carter volano

Carter volano SAE 4  
 Volano 7.5"

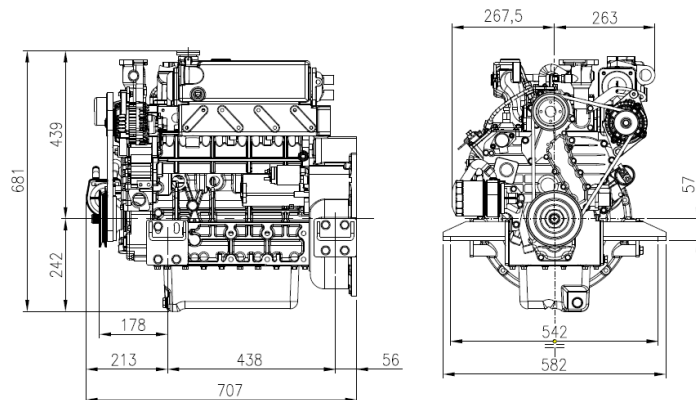
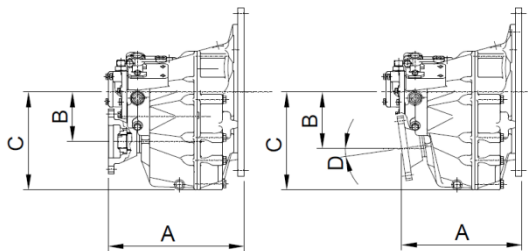
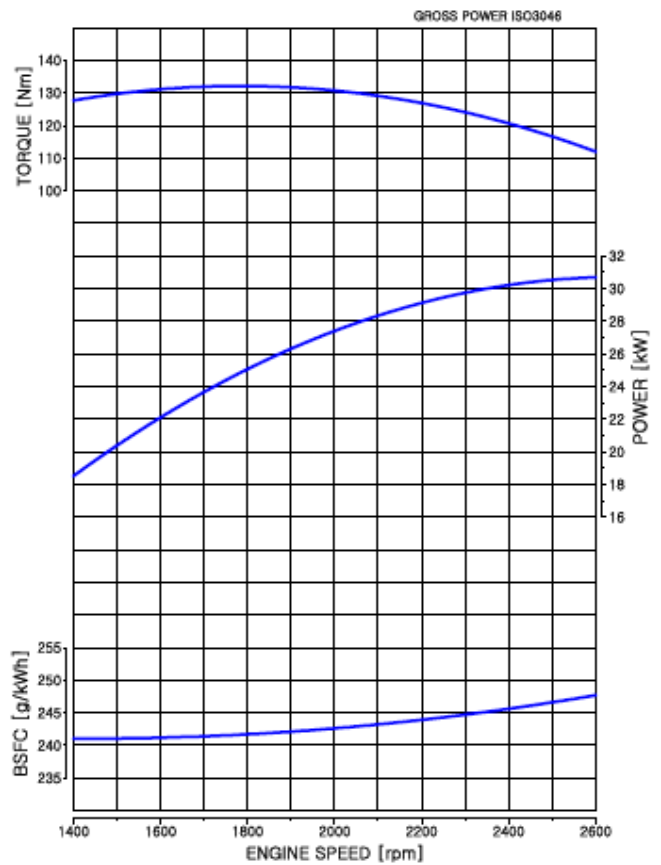

TIPO INVERTITORE	PESO Kg	A	B	C	D	RAPPORTI DI RIDUZIONE
TMC 60A	15	237	91,1	161,5	7°	2,00-2,45
TMC 60E	14	237	78,8	161,3	-	1,55-2,00-2,45
TM 260	18	237	85	178	-	1,54-2,00-2,47-2,88
TM 345	25	236,5	97,3	192	-	1,54-2,00-2,47
TM 345A	25	236,5	111	192	8°	1,54-2,00-2,47

DIMENSIONI ALTRI INVERTITORI A RICHIESTA.

Tutti i dati sono soggetti a variazioni senza preavviso.



Boni Motori Marini SRL  
 47042 CESENATICO (FC) – Via Toscanelli, 6  
 Tel. 0039 054781481 – Fax 0039 054784581  
[www.bonimotorimarini.it](http://www.bonimotorimarini.it) e-mail [boni@bonimotorimarini.it](mailto:boni@bonimotorimarini.it)

Concessionario di zona

# BONI MARINE ENGINES